

KULOVÝ KOHOUT PŘÍRUBOVÝ

Technické parametry

použití: rozvody vody, systémy vytápění, stlačený vzduch a petrochemické produkty
kohout má přírubu pro připojení pohonné jednotky dle ČSN EN ISO 5211

pracovní teplota : -10°C až 150°C

maximální pracovní tlak: 1,6 MPa

provedení závitů: ČSN EN 1092 (na přání PN10)

vyhovují směrnici CE 97/23/CE

všechny kusy jsou kontrolovány na 100% hydraulickou těsnost

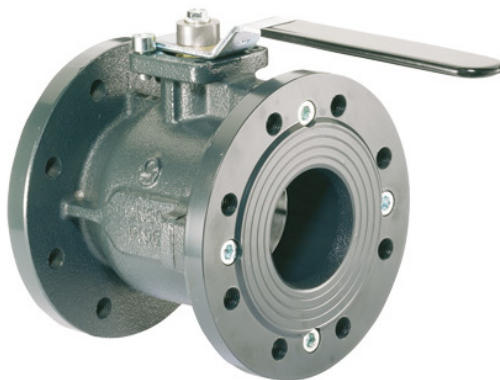

Č.	ČÁSTI	MATERIÁL
1	Tělo	Šedá slitina GJL 250 (lakovaná)
2	Příruba	Šedá slitina GJL 250 (lakovaná)
3	Sedlo	PTFE
4	Koule	Mosaz CuZn38Al - ČSN 423321 - chromovaná
5	Těsnění	PTFE
6	Dřík	Ocel (9SMnPb36)
7	O - kroužek	HNBR
8	Sedlo dříku	PTFE
9	Ucpávka	Mosaz CW617N
10	Ovládací páka	Ocel (PVC potah)
11	Matka	Mosaz CW617N - poniklovaná
12	Šroub	Ocel pozinkovaná
13	Šroub	Ocel pozinkovaná
14	O - kroužek	HNBR
15	Šroub	Ocel pozinkovaná

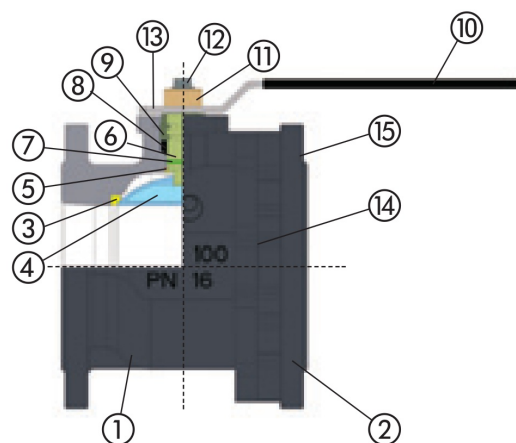

ROZMĚRY	*na přání										
DN	20	25	32	40	50	65	80	100	125	150	200
Rozměr v palcích	3/4"	1"	1 1/4"	1 1/2"	2"	2 1/2"	3"	4"	5"	6"	8"
Sedlo	20	25	32	40	50	61	74	95	120	145	200
S	120	125	130	140	150	170	180	190	200	210	400
H	73	77	82	92	99	121	130	144	185	204	325
L	200	200	200	240	240	260	260	260	450	450	700
D	105	115	140	150	165	185	200	220	250	285	340
a	75	85	100	110	125	145	160	180	210	240	295
N otvorů	4	4	4	4	4	4	8	8	8	8	12
M závit	*	*	*	*	*	*	*	*	M16	M20	
Ø N	14	14	18	18	18	18	18	18			22
Příruba ISO	F04	F04	F04	F05	F05	F07	F07	F07	F10	F10	
Ø F	42	42	42	50	50	70	70	70	102	102	
C	9	9	9	14	14	17	17	17	22	22	
Kv	45	60	100	170	265	510	790	1230	1900	2900	5700

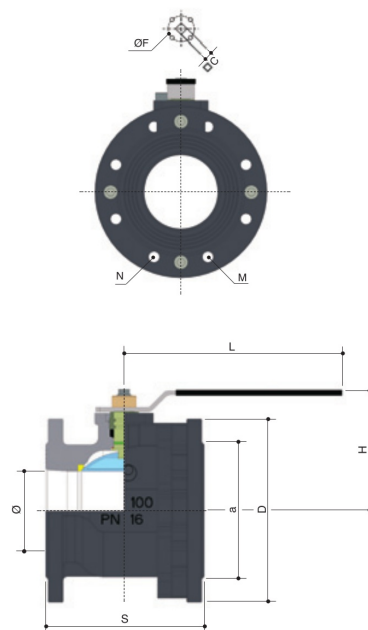

Montáž a údržba

Před montáží zkontrolujte kulový kohout, ujistěte se, že nedošlo k poškození závitů nebo jiné části kulového kohoutu. Kulový kohout s jakoukoliv poškozenou částí, zejména závitů, nesmí být namontován do potrubí. Vlastní montáž se provádí na potrubí nebo jeho šroubení, které musí mít nepoškozené závitů. Pro utěsnění doporučujeme použití těsnících pásek nebo tmelů. Při montáži nenavínejte na závitů nadbytečné množství těsnícího materiálu a kulový kohout našroubujte lehce rukou na 2-3 závitů a dotáhněte vhodným nářadím s hladkými čelistmi, abyste nepoškodili povrch kohoutu. Při dotahování uchyťte kohout za rovnoběžné plochy na tělese, vždy na straně utahovaného závitů. Dotahování nesmí být násilné, používejte nářadí odpovídající velikosti závitů, nepoužívejte prodlužovací přípravky pro utažení. Kohout se musí instalovat tak, aby působení osových sil a ohybové nebo kroučící momenty potrubí byly co nejmenší a nemohlo dojít k deformaci tělesa kohoutu. Po dokončení montáže kohout zkontrolujte jeho funkce a těsnost.

Upozornění

Kulový kohout je dimenzován pro montáž dle výše uvedených pokynů tak, aby nedošlo k jeho poškození působením kroučícího momentu při dotahování. Vyvarujte se nárazům během dopravy a montáže. Kulový kohout je bezúdržbový. V případě jakéhokoliv poškození nebo závady, je nutné kulový kohout vyměnit.

Zásady správné montáže

Dosedací plochy příruba kohoutu i potrubí musí být čisté. Musí být zajištěna souosost přírub potrubí a připojovaného kohoutu. Použijte vhodný typ těsnění. Použijte správnou délku spojovacího šroubu. Dotahování spojovacích šroubů musí být rovnoměrné s odpovídajícím utahovacím momentem.